



МОТОТЕХНИКА
НЕВА

СНЕГОУБОРЩИК

KCM24-F

СНЕГОУБОРЩИК «НЕВА»

Руководство по эксплуатации

С **Е** **ПРЕДУПРЕЖДЕНИЕ:** Перед применением внимательно ознакомьтесь с руководством пользователя, которое было специально разработано, чтобы предоставить Вам всю необходимую информацию для надлежащего использования в соответствии с основными требованиями техники безопасности

ОГЛАВЛЕНИЕ

1. ПРАВИЛА БЕЗОПАСНОЙ ЭКСПЛУАТАЦИИ.....	7
2. КОМПЛЕКТ ПОСТАВКИ.....	12
3. СБОРКА.....	12
4. КОНСТРУКЦИЯ И ОСОБЕННОСТИ.....	16
5. ОРГАНЫ УПРАВЛЕНИЯ.....	16
6. ЭКСПЛУАТАЦИЯ СНЕГОУБОРЩИКА.....	18
7. ТЕХНИЧЕСКОЕ ОБСЛУЖИВАНИЕ.....	23
8. РЕГУЛИРОВКА.....	32
9. МЕЖСЕЗОННОЕ ХРАНЕНИЕ.....	33
Упаковочный лист.....	35
Гарантийные условия.....	44

ПРЕДУПРЕЖДАЮЩИЕ ЗНАКИ И ИХ ЗНАЧЕНИЕ



Внимание!



Вращающаяся крыльчатка



Вращающиеся части



Токсичные газы



Запрещается использовать открытый огонь или курить рядом с изделием



Горячая поверхность



Огнеопасно

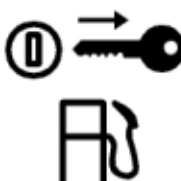

Отключение подачи топлива



Вращающийся шнек



Вылет предметов



Безопасное расстояние



См. инструкции по эксплуатации и правила по технике безопасности в руководстве по эксплуатации.



Перед началом технического обслуживания или ремонта выключите двигатель и вытаскивайте ключ из замка зажигания.



ОСТОРОЖНО: Горячая поверхность, не прикасаться!

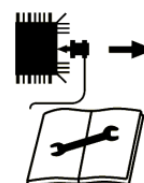

Перед выполнением технического обслуживания выключите двигатель и отсоедините провод свечи зажигания



Использовать средства защиты глаз и слуха



Использовать защитные перчатки

! **ОПАСНО**

1. Не прикасайтесь к вращающейся крыльчатке и шнеку. Контакт с ними может привести к травмам конечностей.
2. Используйте специальный инструмент для прочистки выпускного желоба.
3. Отпустите ручки управления, выключите двигатель и дождитесь остановки всех движущихся частей, оставаясь позади снегоуборщика, прежде чем приступить к прочистке желоба или техническому обслуживанию.
4. Не направляйте желоб на прохожих чтобы избежать травм при выбросе снега или случайных предметов. При очистке от снега гравийных покрытий соблюдайте особую осторожность.
5. Прочтите руководство по эксплуатации.

Инструмент для очистки выпускного желоба 

! **ОПАСНО**

S32066 AC



Во избежание травм не допускайте попадания конечностей и частей одежды во вращающийся шнек.

! **ОПАСНО**



Перед очисткой выпускного желоба отключите двигатель!

1. ПРАВИЛА БЕЗОПАСНОЙ ЭКСПЛУАТАЦИИ



ОПАСНО: Снегоуборщик следует использовать в соответствии с правилами безопасной эксплуатации, изложенными в настоящем руководстве. Ошибки и неосторожность оператора могут стать причиной получения тяжелых травм, как при эксплуатации любого оборудования с приводом от двигателя. Во время работы существует риск отсечения конечностей и опасность отбрасывания твердых предметов. Несоблюдение приведенных ниже указаний по технике безопасности может привести к получению тяжелых травм и смерти пострадавшего.



ОСТОРОЖНО: Выхлопные газы двигателя, отдельные компоненты двигателя и снегоуборщика содержат или выделяют химические вещества, считающиеся причиной возникновения раковых заболеваний, врожденных дефектов развития и других нарушений со стороны репродуктивной системы.



ОСТОРОЖНО: Этим знаком отмечены важные указания по технике безопасности, несоблюдение которых может стать причиной получения травм и повреждения имущества. Перед началом эксплуатации снегоуборщика прочитайте все инструкции, приведенные в настоящем руководстве, и действуйте в строгом соответствии с этими инструкциями. Несоблюдение инструкций может стать причиной получения травм. Проявляйте осторожность, не игнорируйте указания, отмеченные данным предупреждающим знаком.

Ответственность пользователя: К работе с установкой допускаются только лица, прочитавшие и усвоившие все предупреждающие указания и инструкции, приведенные в настоящем руководстве по эксплуатации и в составе маркировки на корпусе установки.

ВАЖНО!

Правила безопасной эксплуатации снегоуборщика

При эксплуатации данного снегоуборщика существует риск отсечения конечностей и опасность отбрасывания твердых предметов. Несоблюдение приведенных ниже указаний по технике безопасности может привести к получению тяжелых травм.

ОБУЧЕНИЕ

1. Перед началом сборки и эксплуатации снегоуборщика внимательно прочтите настоящее руководство по эксплуатации и строго соблюдайте все указания на предупреждающих этикетках снегоуборщика и инструкции, приведенные в руководстве. Руководство следует хранить в безопасном месте для обращения к нему в дальнейшем и для заказа запасных частей.

2. Изучите все органы управления и порядок их использования. Научитесь быстро выключать снегоуборщик с помощью органов управления.

3. Не позволяйте детям младше 18 лет управлять снегоуборщиком. Детям старше 18 лет разрешается эксплуатировать снегоуборщик только после внимательного прочтения руководства по эксплуатации и правил техники безопасности, приведенных в настоящем руководстве, обучения практическим навыкам и под присмотром со стороны взрослых.

4. Не позволяйте взрослым управлять снегоуборщиком без получения необходимых инструкций.

5. Твердые предметы, выбрасываемые снегоуборщиком из желоба, могут стать причиной получения тяжелых травм. Маршрут движения снегоуборщика при очистке территории от снега должен исключать риск выброса материала в сторону проезжей части, прохожих и т.п.

6. Во время уборки снега следите за тем, чтобы случайные прохожие, работники, животные и дети находились на расстоянии не менее 2,5 м от работающего снегоуборщика. При появлении постороннего в рабочей зоне снегоуборщик следует выключить.

7. Соблюдайте осторожность, старайтесь не поскользнуться и не упасть, особенно при движении задним ходом.

ПОДГОТОВКА

1. Внимательно осмотрите место эксплуатации снегоуборщика. Уберите посторонние предметы, о которые можно споткнуться или задеть шнеком.

2. Во время эксплуатации, регулировки и ремонта снегоуборщика всегда используйте защитные очки или экраны для защиты глаз. Выбрасываемые из желоба предметы могут стать причиной получения тяжелой травмы глаз.

3. Используйте специальную зимнюю рабочую одежду. Одежда не должна быть слишком просторной, так как существует риск попадания краев в движущиеся механизмы снегоуборщика. Запрещается надевать украшения, длинные шарфы и другие, неплотно прилегающие предметы одежды, которые могут запутаться в механизмах снегоуборщика. Обувь должна обеспечивать устойчивость на скользких поверхностях.

4. Используйте заземленный трехжильный удлинитель с разъемом для подключения установок с двигателями с электрическим запуском.

5. Отрегулируйте высоту кожуха шнека для очистки от снега поверхностей, покрытых гравием или щебнем.

6. Перед запуском двигателя выключите сцепление и переведите все органы управления в нейтральное положение.

7. Запрещается выполнять регулировку при работающем двигателе, если это не предусмотрено правилами и не оговорено в руководстве по эксплуатации.

8. Перед началом уборки снега необходимо в течение некоторого времени выдержать снегоуборщик вне помещения для адаптации двигателя и всего изделия к температуре окружающего воздуха.

9. Во избежание травм и материального ущерба следует проявлять предельную осторожность при обращении с бензином. Это легковоспламеняющаяся жидкость, а его пары взрывоопасны. Бензин, попавший на кожу или одежду, может вспыхнуть и привести к получению тяжелых травм. При попадании бензина на тело немедленно смойте его водой и смените одежду.

a) Используйте только безопасные емкости для бензина.

b) Погасите все сигареты, сигары, трубки и другие источники возгорания.

c) Категорически запрещается заправлять снегоуборщик топливом внутри закрытых помещений. Проявляйте предельную осторожность.

d) Запрещается открывать крышку топливного бака или доливать топливо при работающем или не остывшем двигателе.

е) Перед заправкой топливом дайте двигателю остыть в течение не менее двух минут.

ф) Запрещается переполнять топливный бак. Максимально допустимый уровень топлива в баке с учетом пространства, необходимого для последующего расширения объема – 0,5 дюйма (прибл. 13 мм) ниже нижней кромки заливной горловины.

г) Запрещается заполнять канистры топливом внутри транспортного средства, грузовика или прицепа с пластиковой внутренней облицовкой. Перед заливкой топлива канистру следует поставить на землю вдали от транспортного средства.

h) По возможности выгрузите снегоуборщик из транспортного средства или прицепа, поставьте на землю и залейте топливо. Если это невозможно, заправьте снегоуборщик топливом внутри транспортного средства из переносной тары, не из заправочного пистолета.

и) Во время заправки следите за тем, чтобы пистолет постоянно соприкасался с краем заливного отверстия топливного бака или канистры. Не используйте переключатель автоматической подачи топлива на заправочном пистолете.

j) Установите на место крышку топливного бака и надежно затяните ее.

к) Если в процессе заправки топливо пролилось, протрите поверхности двигателя и снегоуборщика. Переместите снегоуборщик на другое место. Подождите пять минут перед запуском двигателя.

l) Запрещается хранить снегоуборщик и канистры с топливом внутри закрытых помещений, где имеются источники открытого пламени, искр или источники воспламенения (например, печи, водонагреватели, отопительные приборы, сушилки для одежды и т.п.)

m) Перед постановкой на хранение дождитесь остывания снегоуборщика в течение не менее 5 минут.

ЭКСПЛУАТАЦИЯ

1. Не прикасайтесь к вращающимся частям снегоуборщика внутри корпуса шнека и желоба, т.к. это может привести к ампутации конечности. Не приближайтесь слишком близко к выпускному отверстию желоба.

2. При столкновении с посторонним твердым предметом выключите двигатель, отсоедините провод свечи зажигания, отключите шнур от электродвигателя, внимательно осмотрите снегоуборщик на наличие повреждений и устраните повреждения (при наличии) перед повторным запуском.

3. Всегда выключайте двигатель, если необходимо отойти от снегоуборщика во время работы, а также перед очисткой шнека или выпускного желоба и перед выполнением работ по ремонту, регулировке и проверке оборудования.

4. Отключите двигатель и дождитесь полной остановки шнека и всех движущихся частей снегоуборщика перед выполнением работ по очистке, ремонту и проверке. Отсоедините провод свечи зажигания и отодвиньте его в сторону так, чтобы исключить риск случайного запуска двигателя.

5. Ручка привода шнека является устройством безопасности. Запрещается каким-либо образом блокировать ее. Такие действия приводят к снижению безопасности снегоуборщика и получению травм пользователем.

6. Ручки управления должны перемещаться свободно в обоих направлениях и автоматически возвращаться в исходное положение при отпускании.

7. Запрещается эксплуатировать снегоуборщик с отсутствующими или поврежденными предохранительными устройствами. Все устройства безопасности должны быть правильно установлены, а также находиться в исправном состоянии.

8. Запрещается запускать двигатель в помещении или в плохо проветриваемом месте. Выхлопные газы двигателя содержат смертельно опасный угарный газ, который не имеет запаха.

9. Запрещается эксплуатировать снегоуборщик лицам, находящимся в алкогольном или наркотическом опьянении, а также под воздействием определенных лекарств.

10. Будьте предельно осторожны при уборке снега с дорожек, покрытых гравием, или при их пересечении. Помните о скрытых факторах опасности и движении транспорта.

11. Будьте внимательны при смене направления движения и при перемещении по поверхности склонов.

12. Маршрут движения снегоуборщика при очистке территории от снега должен исключать риск выброса материала в сторону окон, стен, автомобилей и т.п. Это позволит избежать повреждения имущества и получения травм в случае выброса твердых предметов.

13. Запрещается направлять выпускной желоб в сторону людей и объектов, которым может быть нанесен ущерб. Следите за тем, чтобы дети и посторонние не приближались к работающему снегоуборщику.

14. Не перегружайте снегоуборщик в процессе работы, а также не пытайтесь превышать оптимальную скорость работы при уборке снега.

15. Запрещается работать со снегоуборщиком в условиях плохой видимости или при недостаточном искусственном освещении. Постоянно контролируйте устойчивость своего положения и крепко удерживайте рукоятки снегоуборщика. Во время работы двигайтесь в умеренном темпе, не переходите на бег.

16. Отключайте шнек на время транспортировки снегоуборщика или перерыва в работе.

17. Запрещается перемещать снегоуборщик с большой скоростью по скользкой поверхности. Будьте осторожны при движении задним ходом, следите за тем, что происходит снизу и сзади.

18. При появлении нехарактерной вибрации немедленно отключите двигатель, отсоедините провод свечи зажигания и выполните заземление на корпус двигателя. Осмотрите снегоуборщик на наличие повреждений. Устраните выявленные повреждения перед последующим запуском двигателя.

19. Отпустите все ручки управления и отключите двигатель, если необходимо отойти от снегоуборщика (выйти из-за него). Дождитесь полной остановки шнека перед началом очистки выпускного желоба, регулировки или проверки.

20. Не опускайте руки внутрь выпускного желоба и кожуха шнека. Для очистки желоба используйте специальное приспособление, поставляемое в комплекте со снегоуборщиком. Запрещается очищать выпускной желоб при

работающем двигателе. Отключите двигатель и оставайтесь в рабочем положении за снегоборщиком до полной остановки всех движущихся частей.

21. Используйте только одобренные производителем приспособления и принадлежности (балансировочные грузы, колесные цепи, кожухи и т.п.).

22. Не прикасайтесь к горячему двигателю и глушителю.

23. При возникновении ситуаций, не описанных в настоящем руководстве по эксплуатации, соблюдайте осторожность и полагайтесь на здравый смысл. Обратитесь за помощью в ближайший сервисный центр.

ОЧИСТКА ЗАСОРИВШЕГОСЯ ВЫПУСКНОГО ЖЕЛОБА

Самой частой причиной получения травм при эксплуатации снегоборщиков является попадание рук во вращающуюся крыльчатку внутри выпускного желоба. Строго запрещается очищать желоб выброса снега руками.

Порядок очистки желоба:

1. ОТКЛЮЧИТЕ ДВИГАТЕЛЬ!

2. Подождите 10 секунд до полной остановки лопастей крыльчатки.

3. Для очистки желоба всегда используйте специальный инструмент, не руки.

Запрещается вносить изменения в конструкцию двигателя:

Во избежание травм, в том числе с летальным исходом, категорически запрещается вносить любые изменения в конструкцию двигателя. Изменение настроек регулятора оборотов может привести к превышению номинальных оборотов и повышению скорости вращения двигателя до уровня небезопасной. Запрещается менять заводские настройки регулятора оборотов двигателя.

ТЕХНИЧЕСКОЕ ОБСЛУЖИВАНИЕ И ХРАНЕНИЕ

1. Запрещается нарушать целостность и вносить изменения в предохранительные устройства. Регулярно проверяйте правильность функционирования таких устройств. Соблюдайте инструкции по техническому обслуживанию и регулировке, приведенные в настоящем руководстве.

2. Перед выполнением работ по очистке, ремонту или техническому обслуживанию отпустите все рычаги управления, выключите двигатель и дождитесь полной остановки шнека. Отсоедините провод от свечи зажигания и заземлите его на корпус во избежание случайного запуска двигателя.

3. В целях безопасности регулярно проверяйте затяжку болтов и винтов, осматривайте снегоборщик на наличие повреждений.

4. Запрещается менять настройку регулятора оборотов двигателя и эксплуатировать снегоборщик на оборотах, превышающих максимально допустимые.

5. Режущие пластины и полозья кожуха шнека подвержены износу. Необходимо регулярно проверять состояние всех компонентов и своевременно выполнять замену с использованием исключительно оригинальных запасных частей. Использование не соответствующих запасных частей может привести к ухудшению характеристик снегоборщика и снижению его эксплуатационной безопасности.

6. Регулярно проверяйте функционирование всех элементов управления, см. соответствующий раздел настоящего руководства.

7. Проверяйте состояние и при необходимости заменяйте таблички с инструкциями и правилами техники безопасности.

8. Запрещается хранить снегоборщик, в топливном баке которого находится бензин, в помещении, где присутствуют источники воспламенения (водонагреватели, воздухонагреватели или сушилки для одежды). Перед постановкой на хранение дождитесь остывания двигателя.

9. Соблюдайте нормы и правила утилизации бензина, масел и других отходов во избежание нанесения вреда окружающей среде.

10. Перед постановкой на хранение дайте снегоборщику поработать в течение нескольких минут, чтобы очистить его от снега и предотвратить примерзание шнека.

11. Соблюдайте инструкции по межсезонному хранению снегоборщика (см. настоящее руководство по эксплуатации).

2. КОМПЛЕКТ ПОСТАВКИ

СОДЕРЖИМОЕ УПАКОВКИ (рис.1):

1. Основной модуль снегоборщика в сборе
2. Руль
3. Желоб выброса снега
4. Колеса
5. Руководство по эксплуатации, крепеж и инструмент



Рисунок 1

3. СБОРКА

ШАГ 1: Крепление руля с панелью элементов управления

Руль поставляется с уже закрепленной на нем панелью элементов управления. При сборке снегоборщика необходимо лишь подключить к панели тросики.

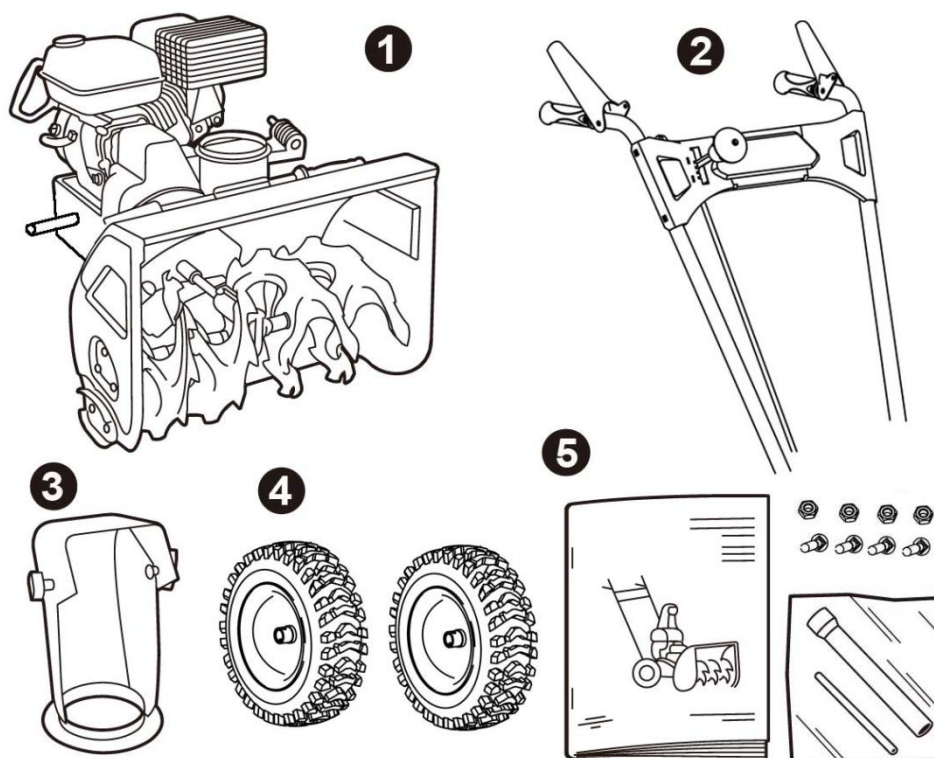
(1) Подключите трос привода к рукоятке управления приводом и трос шнека к рукоятке управления шнеком (рис.2).



Рисунок 2

(2) Закрепите болтами держатель троса на рукоятке панели элементов управления (рис.3).

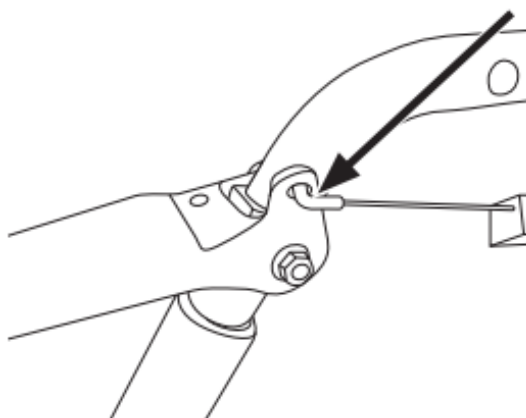

Рисунок 3

(3) Вставьте руль в сборе в кронштейны основного модуля снегоуборщика и закрепите болтами, гайками и шайбами (рис.4).

(4) Открутите гайку на конце тяги, соедините конец тяги с пластиной шестерни и затяните стопорную гайку (рис.4).

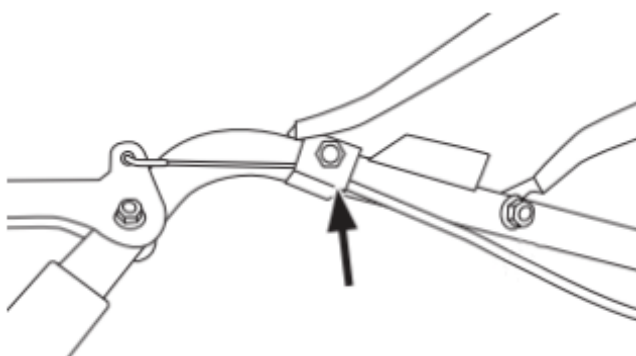

Рисунок 4

(5) Закрепите трос управления приводом шнека в кабельном зажиме на кожухе ремня (рис.5).

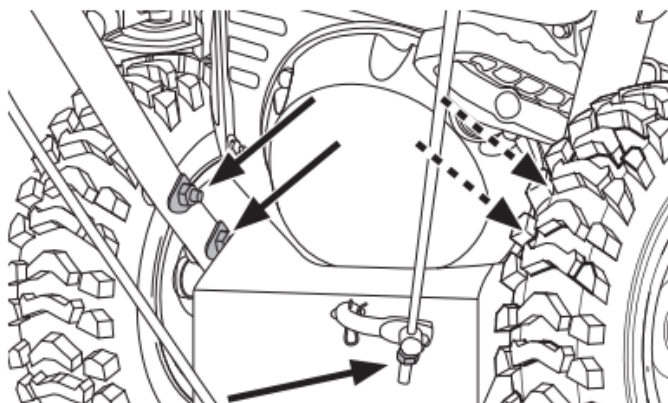

Рисунок 5

ШАГ 2: Установка желоба выброса снега

(1) Вставьте пружинный амортизатор в отверстие посадочного места желоба, как показано на рисунке 6.

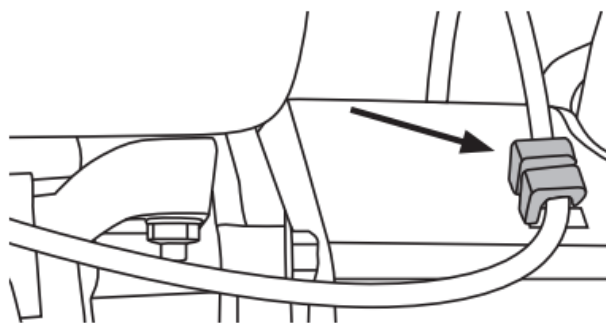

Рисунок 6

(2) Поставьте желоб на основание посадочного места и установите передний зажим. Убедитесь, что зажим надежно зафиксирован с обеих сторон (рис.7, 8).



Рисунок 7

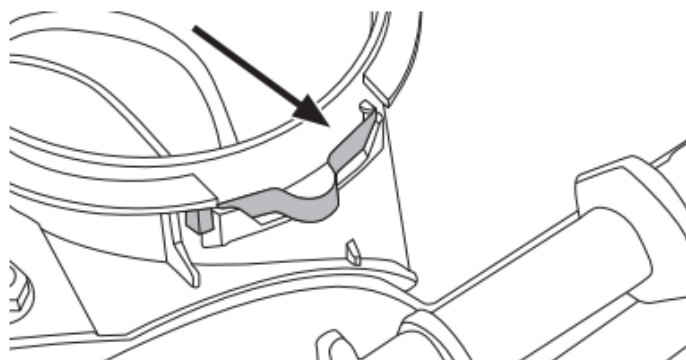

Рисунок 8

(3) Установите задний зажим так, чтобы он соприкасался с передним зажимом с обеих сторон. При помощи винтов из комплекта крепежа зафиксируйте захваты с обеих сторон (рис.9, 10, 11).

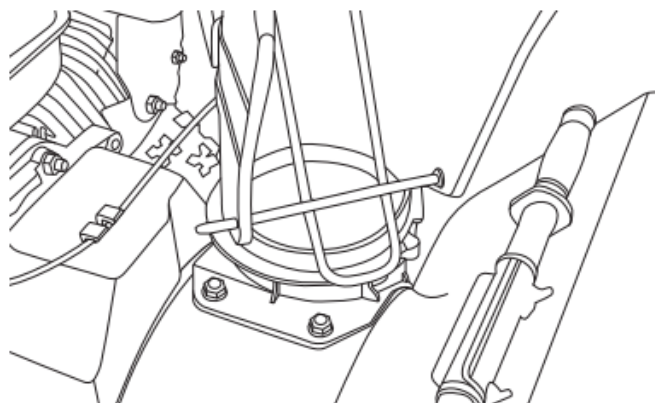

Рисунок 9

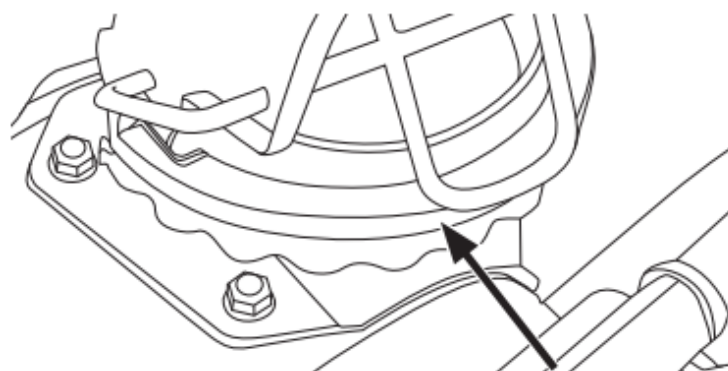

Рисунок 10

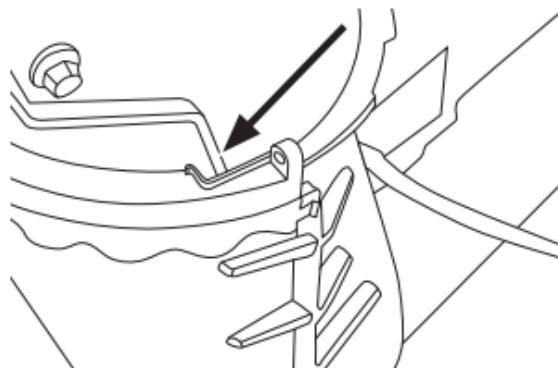

Рисунок 11

ШАГ 3: Установка колес

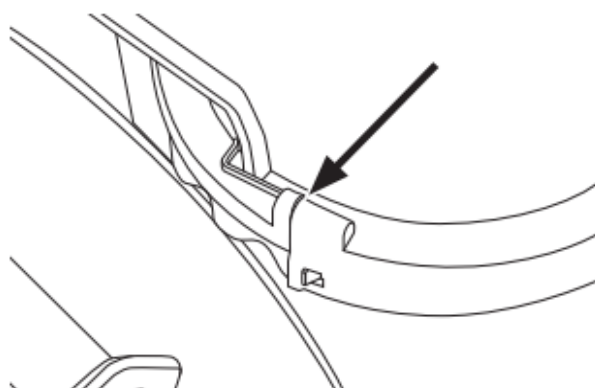
Установите колеса на ось, вставьте стопорные штифты и зафиксируйте скобу (рис.12).

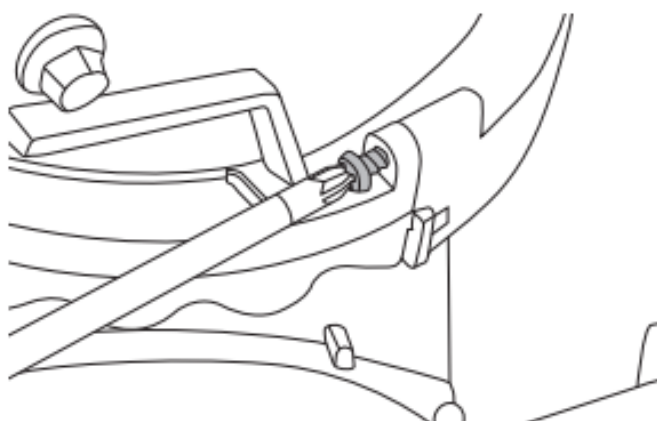

Рисунок 12

4. КОНСТРУКЦИЯ И ОСОБЕННОСТИ

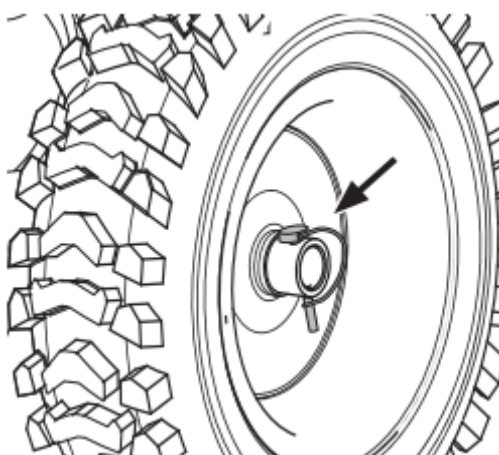

Рисунок 13

1. Рычаг управления шнеком
2. Рычаг управления приводом
3. Рычаг переключения передач
4. Желоб в сборе
5. Ручка поворота желоба
6. Шнек
7. Полозья
8. Двигатель

5. ОРГАНЫ УПРАВЛЕНИЯ

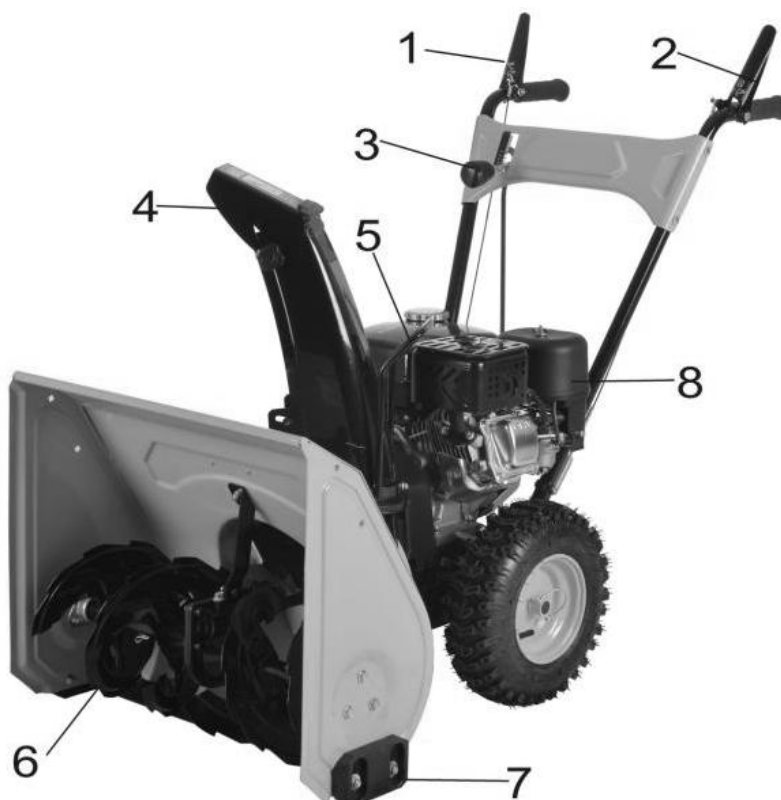

ОСТОРОЖНО: Перед началом работы внимательно прочтите на-

стоящее руководство и изучите инструкции и указания по технике безопасности на самом снегоборщике.

РЫЧАГ ПЕРЕКЛЮЧЕНИЯ СКОРОСТЕЙ

Рычаг расположен на панели управления. Для переключения скорости переведите рычаг в соответствующее положение (рис.14).



Рисунок 14

Вперед

Предусмотрено четыре скорости движения вперед (F). Положение (1) – самая низкая скорость, положение (4) – максимально возможная скорость снегоборщика.

Назад

Предусмотрено одна скорость заднего хода (R₁).

КНОПКА ПОДКАЧКИ ТОПЛИВА

Нажатие на кнопку подкачки топлива форсирует подачу дополнительного топлива в карбюратор, обеспечивая надежный запуск двигателя в холодное время.

РЕГУЛЯТОР ВОЗДУШНОЙ ЗАСЛОНКИ

Регулятор воздушной заслонки расположен в задней части двигателя. Чтобы закрыть заслонку в карбюраторе для запуска двигателя, поверните регулятор против часовой стрелки (рис.15).



Рисунок 15

РЫЧАГ ДРОССЕЛЬНОЙ ЗАСЛОНКИ

Рычаг дроссельного управления на двигателе предназначен для регулировки оборотов и полной остановки двигателя (рис.16).



Рисунок 16

6. ЭКСПЛУАТАЦИЯ СНЕГОУБОРЩИКА

РЫЧАГ УПРАВЛЕНИЯ ШНЕКОМ

Рычаг управления шнеком находится на правой рукоятке руля. Прижмите рычаг к рукоятке, чтобы активировать шнек и начать уборку снега. Чтобы отключить вращение шнека, отпустите рычаг (рис.17).

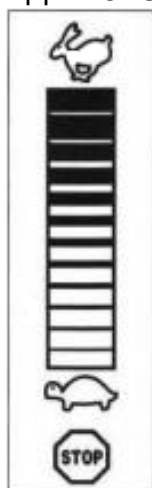

Рисунок 17

РЫЧАГ УПРАВЛЕНИЯ ПРИВОДОМ

Рычаг управления приводом находится на левой рукоятке руля. Прижмите рычаг к рукоятке, чтобы активировать привод колес. Чтобы отключить привод, отпустите рычаг (рис.18).



Рисунок 18

РУЧКА ПОВОРОТА ЖЕЛОБА

Ручка поворота желоба «А» (рис.19) расположена перед панелью управления. Ручка изменения наклона козырька желоба «В» (рис.19) находится на панели управления.

Чтобы изменить направление выброса снега, поверните ручку «А» (рис.19) вправо или влево.

Чтобы изменить дальность выброса снега, потяните ручку «В» (рис.19) назад или вперед.



Рисунок 19

ИНСТРУМЕНТ ДЛЯ ОЧИСТКИ

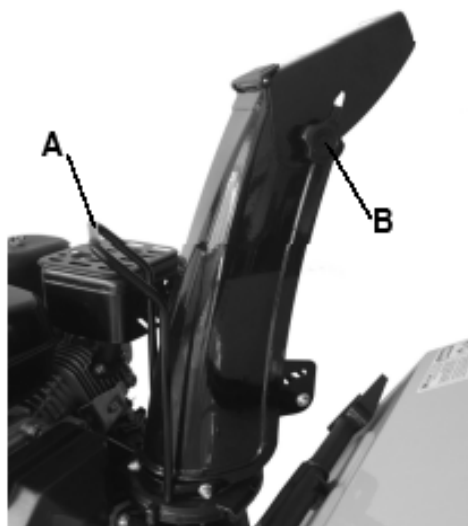

ОСТОРОЖНО: Запрещается очищать желоб руками. Выключите двигатель и дождитесь полной остановки всех движущихся частей изделия, оставаясь за снегоуборщиком.

Специальное приспособление для очистки желоба закреплено в верхней части кожуха шнека при помощи монтажного зажима. Приспособление служит для очистки забитого снегом желоба и шнека.

ПОЛОЗЬЯ

Положение полозьев зависит от состояния поверхности, по которой перемещается снегоуборщик. Для движения по утоптанному снегу необходимо увеличить высоту полозьев. Если снегоуборщик планируется использовать на поверхностях, покрытых гравием или щебнем, высоту полозьев следует уменьшить.

РУКОЯТКА РУЧНОГО СТАРТЕРА

Рукоятка предназначена для ручного запуска двигателя.

РАЗЪЕМ ЭЛЕКТРОСТАРТЕРА

Используйте двухконтактный удлинитель наружного применения для подключения к источнику питания 220/110 В.

ПРИМЕЧАНИЕ: Удлинитель не входит в комплект поставки снегоуборщика.

ШНЕК

При включении шнек начинает вращаться, забирая снег в кожух.

ЖЕЛОБ В СБОРЕ

Из кожуха снег поступает в желоб и выбрасывается наружу.

КРЫШКА ТОПЛИВНОГО БАКА

Откройте крышку, чтобы залить бензин в топливный бак.

МАСЛОЗАЛИВНАЯ ГОРЛОВИНА

Проверка уровня масла и доливка масла в двигатель выполняется через маслозаливную горловину.

ПОДГОТОВКА К ЗАПУСКУ ДВИГАТЕЛЯ

Запрещается запускать двигатель при отсутствии масла, так как это может привести к серьезному повреждению двигателя.

1. Поставьте снегоборщик на ровную поверхность.



2. Выверните щуп и проверьте уровень масла (рис.20).

3. Уровень масла должен находиться между отметками «HIGH» (максимальный) и «LOW» (минимальный).

4. При необходимости долейте масло до максимального уровня.

5. Используйте высококачественное масло API класса SF, SG, SH или масло SAE 5W30. Для эксплуатации снегоборщика при температуре ниже -18°C используйте масло SAE 0W30. Не используйте масло SAE 10W40.



Рисунок 20

БЕНЗИН

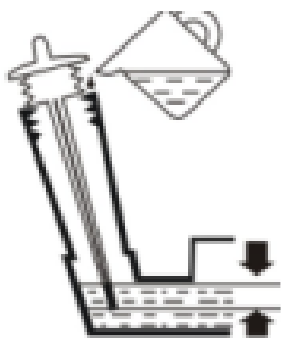

ОСТОРОЖНО: Проявляйте предельную осторожность при обращении с бензином. Это легковоспламеняющаяся жидкость, а его пары взрывоопасны. Запрещается заправлять снегоборщик бензином внутри помещения, а также при работающем или не остывшем двигателе. Погасите все сигареты, сигары, трубки и другие источники возгорания.

- Храните бензин в чистой, предназначенной для этого емкости с плотно закрытой крышкой.

- Убедитесь, что емкость с бензином не содержит загрязнений, ржавчины и примесей.

ПРИМЕЧАНИЕ: Внутри топливозаливной горловины может находиться пластиковый пылезащитный колпачок. Извлеките его и утилизируйте.

- Заполнять бак топливом следует на открытом воздухе. Чтобы избежать расплескивания бензина, используйте воронку.

- Используйте чистый, свежий, неэтилированный бензин.

- Не следует заполнять топливный бак под горловину. Максимально допустимый уровень топлива в баке с учетом пространства, необходимого для последующего расширения объема – 0,5 дюйма (прибл. 13 мм) от верхнего края.

- Перед запуском двигателя удалите расплескавшийся бензин со всех поверхностей.

ЗАПУСК ДВИГАТЕЛЯ

1. Подсоедините провод к свече зажигания. Убедитесь, что металлическая петля на конце провода (внутри резинового колпачка) надежно соединена с металлическим наконечником свечи зажигания.

2. Убедитесь, что рычаги управления шнеком и приводом отжаты.

3. Установите рычаг дроссельной заслонки в положение, соответствующее высоким оборотам двигателя. Вставьте ключ в замок зажигания. Убедитесь, что ключ встал на место со щелчком. Не пытайтесь повернуть ключ.

ПРИМЕЧАНИЕ: Двигатель не запустится, если ключ вставлен в замок зажигания не до конца.

Электрический стартер

Убедитесь, что в помещении используется система двухжильной проводки с заземлением. При наличии сомнений обратитесь за помощью к квалифицированному электрику.



ОСТОРОЖНО: Поставляемый дополнительно электрический стартер оснащен двухжильным проводом с заземленным разъемом для подключения к сети питания 220В переменного тока. Во избежание поражения электрическим током провод следует подключать только к надлежащим образом заземленной двухконтактной розетке.

Категорически запрещается использовать электрический стартер, если система проводки здания не заземлена.

Запрещается использовать электрический стартер, если система проводки заземлена, но отсутствует необходимый двухконтактный удлинитель.

Перед использованием электростартера выполните все действия перечисленные в инструкции.

Дальнейший порядок действий при условии выполнения всех перечисленных выше требований:

1) Подключите удлинитель к разъему на корпусе двигателя, а затем к заземленной розетке сети питания 220В переменного тока, расположенной в хорошо вентилируемом месте.

2) Установите регулятор воздушной заслонки в закрытое положение (холодный запуск двигателя).

ПРИМЕЧАНИЕ: Если двигатель уже прогрет, установите регулятор воздушной заслонки в положение «открыто».

3) Нажмите на кнопку подкачки топлива для запуска прогретого двигателя. При нажатии закройте вентиляционное отверстие в центре кнопки.

ПРИМЕЧАНИЕ: НЕ СЛЕДУЕТ использовать кнопку подкачки топлива для повторного запуска прогретого двигателя после кратковременного отключения.

4) Нажмите кнопку запуска двигателя.

5) Отпустите кнопку, как только двигатель запустится.

6) По мере прогрева двигателя медленно поворачивайте регулятор воздушной заслонки в положение «открыто». Если двигатель начинает работать неровно, быстро верните регулятор в положение «закрыто» и снова попытайтесь медленно перевести его в положение «открыто».

7) При отключении удлинителя сначала необходимо извлечь вилку удлинителя из сетевой розетки и только потом отключить его от снегоуборщика.

Ручной стартер

1. Установите регулятор воздушной заслонки в закрытое положение (холодный запуск двигателя).

ПРИМЕЧАНИЕ: Если двигатель уже прогрет, установите регулятор воздушной заслонки в положение «открыто».

2. Нажмите на кнопку подкачки топлива два или три раза для запуска непрогретого двигателя. При нажатии закройте вентиляционное отверстие в центре кнопки.

ПРИМЕЧАНИЕ: НЕ СЛЕДУЕТ использовать кнопку подкачки топлива для повторного запуска прогретого двигателя после кратковременного отключения.

ПРИМЕЧАНИЕ: При температуре ниже -10°C может потребоваться большее количество нажатий для подкачки дополнительного объема топлива.

3. Плавно потяните ручку стартера до тех пор пока не почувствуете легкое сопротивление, затем также медленно дайте тросу вернуться в исходное положение.

4. Резко и с силой вытяните трос. Не отпуская ручку, дайте тросу вернуться в исходное положение.

5. По мере прогрева двигателя медленно поворачивайте регулятор воздушной заслонки в положение «открыто». Если двигатель начинает работать неровно, быстро верните регулятор в положение «закрыто» и снова попытайтесь медленно перевести его в положение «открыто».

ПРИМЕЧАНИЕ: После запуска дайте двигателю поработать в течение нескольких минут для прогрева. Двигатель не может развить полную мощность без разогрева до рабочей температуры.

ОСТАНОВКА ДВИГАТЕЛЯ

Перед отключением дайте двигателю поработать в течение нескольких минут для удаления влаги.

Чтобы избежать замерзания стартера, выполните следующие действия:

а) Электростартер:

– подключите удлинитель к соответствующему разъему на корпусе двигателя, а затем к розетке сети питания 220В переменного тока.

– запустите двигатель, нажмите на кнопку стартера и дайте стартеру поработать в течение нескольких секунд. В норме стартер будет издавать шум. Это не является признаком неисправности.

– при отключении удлинителя сначала необходимо извлечь вилку удлинителя из сетевой розетки и только потом отключить его от снегоуборщика.

– установите рычаг дроссельной заслонки в положение «OFF».

– вытащите ключ из замка зажигания и поместите его в безопасное место.

– удалите снег и влагу с двигателя, с рычагов управления приводом и шнеком и вокруг них. Несколько раз нажмите и отпустите рычаги.

б) Ручной стартер

– при работающем двигателе 3-4 раза резким движением выдерните трос стартера. Послышится громкий стук, который не является признаком неисправности двигателя.

– установите рычаг дроссельной заслонки в положение «OFF».

– вытащите ключ из замка зажигания и поместите его в безопасное место.

– удалите снег и влагу с двигателя, с рычагов управления и вокруг них.

ИНСТРУМЕНТ ДЛЯ ОЧИСТКИ ЖЕЛОБА ВЫБРОСА СНЕГА

Специальное приспособление для очистки желоба закреплено в задней части кожуха при помощи монтажного зажима. Ниже приводятся инструкции по очистке желоба и выпускного отверстия желоба от снега и льда, скопившегося в процессе эксплуатации снегоуборщика.

1. Отпустите рычаги управления шнеком и приводом.
2. Отключите двигатель, вытащив ключ из замка зажигания.
3. Достаньте инструмент из зажима в задней части кожуха.



ОСТОРОЖНО: Глушитель, двигатель и прилегающие поверхности сильно нагреваются во время работы. Во избежание ожогов не прикасайтесь к ним.

4. Для рыхления и удаления снега и льда из желоба и вокруг него используйте конец приспособления в виде лопатки.

5. После очистки закрепите приспособление на задней части кожуха при помощи зажима, вставьте ключ в замок зажигания и запустите двигатель.

6. Находясь в рабочем положении (за снегоуборщиком), на несколько секунд зажмите рычаг управления шнеком, чтобы удалить из желоба остатки снега и льда.

ВКЛЮЧЕНИЕ ПРИВОДА

1. Установите рычаг дроссельной заслонки в положение, соответствующее максимальным оборотам (изображение кролика). Переместите рычаг переключения передач в одно из четырех положений для движения вперед (F) или в положение для движения задним ходом (R). При выборе передачи следует учитывать состояние снежного покрова и удобную для оператора скорость движения.

ПРИМЕЧАНИЕ: Рекомендуется начинать работу с более медленных скоростей и постепенно повышать скорость по мере освоения снегоуборщика.

2. Чтобы активировать вращение шнека, прижмите рычаг управления шнеком к рукоятке руля. Чтобы остановить работу шнека, отпустите рычаг.

3. Прижмите рычаг управления приводом к рукоятке руля – снегоуборщик начнет движение. Отпустите рычаг, и снегоуборщик остановится.

ВАЖНАЯ ИНФОРМАЦИЯ

ЗАПРЕЩАЕТСЯ: переключать передачи (менять скорость или направление движения снегоуборщика), не отпустив предварительно рычаг управления приводом и не дождавшись полной остановки снегоуборщика. Это приводит к преждевременному износу системы привода.

7. ТЕХНИЧЕСКОЕ ОБСЛУЖИВАНИЕ

СМАЗКА



ОСТОРОЖНО: Перед выполнением смазочных и ремонтных работ, а также при осмотре двигателя, выведите из зацепления все рычаги управления и заглушите двигатель. Дождитесь полной остановки всех вращающихся частей снегоуборщика.

Шестигранный вал

Смазку шестигранного вала необходимо выполнять не реже одного раза в сезон или через каждые 25 часов эксплуатации.

1. Открутите винты, удерживающие нижнюю крышку рамы, и снимите крышку.

2. Нанесите на поверхности вала тонкий слой универсальной всесезонной консистентной смазки (рис.21).

ВАЖНАЯ ИНФОРМАЦИЯ: Не допускайте попадания масла на алюминиевую приводную пластину и резиновое фрикционное колесо.

3. Верните нижнюю крышку рамы на место.



Рисунок 21

Колеса

Не реже одного раза в сезон необходимо снять оба колеса, очистить оси и нанести на поверхность осей универсальную консистентную смазку.

Ручка поворота желоба

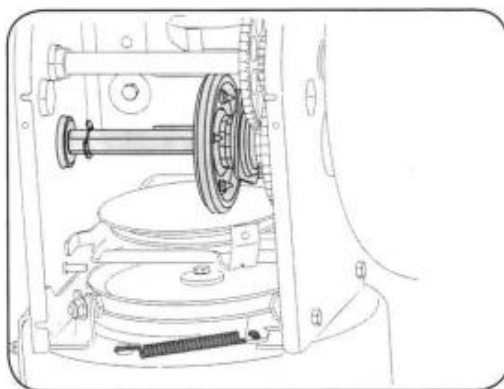
Не реже одного раза в сезон необходимо смазывать ручку техническим вазелином, льняным маслом, минеральным маслом, парафиновым воском или маслом «3-в-1».

Вал шнека

Не реже одного раза в сезон необходимо снимать срезные штифты с вала шнека, наносить смазочное средство распылением внутрь вала, на поверхности вокруг распорных втулок и смазывать фланцевые подшипники на обоих концах вала (рис.22).



Рисунок 22

Картер редуктора

Картер редуктора шнека на момент поставки заполнен маслом и уплотнен

производителем. При необходимости демонтажа картера редуктора потребуется нанести приблизительно 57 г новой консистентной смазки.

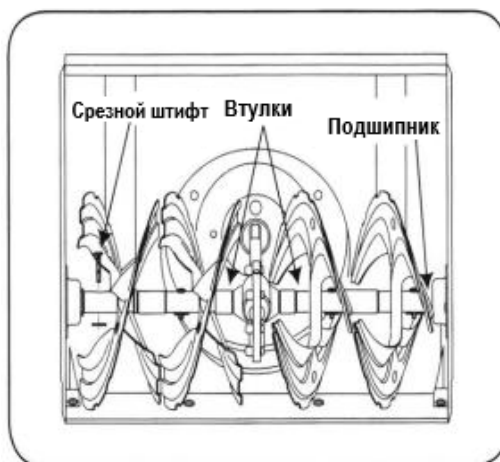
ПРИМЕЧАНИЕ: Не допускайте переполнения картера редуктора, так как это может привести к повреждению уплотнений. Убедитесь, что вентиляционная пробка не забита смазкой и не препятствует сбросу давления.

ПОДРЕЗНОЙ НОЖ И ПОЛОЗЬЯ

Подрезной нож и полозья располагаются в нижней части снегоуборщика и подвержены износу. Необходимо регулярно проверять их состояние и при необходимости заменять.

Порядок демонтажа и замены полозьев:

1. Открутите 4 болта и шестигранные фланцевые гайки, при помощи которых полозья крепятся к кожуху.

2. Установите новые полозья и затяните болты (по 2 с каждой стороны) и шестигранные фланцевые гайки (рис.23).

Порядок демонтажа и замены подрезного ножа:

1. Открутите 4 болта и шестигранные фланцевые гайки, при помощи которых нож крепится к ковшу.

2. Установите новый подрезной нож. Головки болтов должны быть направлены внутрь кожуха. Надежно затяните соединения (рис.23).



Рисунок 23

ЗАМЕНА РЕМНЯ ШНЕКА

Порядок действий:

1. Открутите два самонарезающих винта и снимите кожух ремня в передней части двигателя (рис.24).

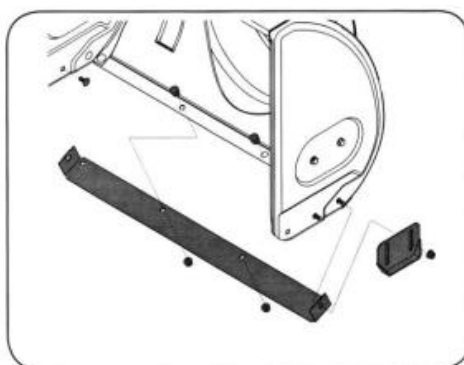
ПРИМЕЧАНИЕ: Слейте бензин из топливного бака снегоуборщика или поместите специальную пластиковую емкость под крышку топливного бака.



Рисунок 24

2. Аккуратно подайте снегоборщик вверх и вперед, установив его с опорой на кожух. Открутите 4 самонарезающих винта, фиксирующих крышку рамы в нижней части снегоборщика, и снимите крышку (рис.25).

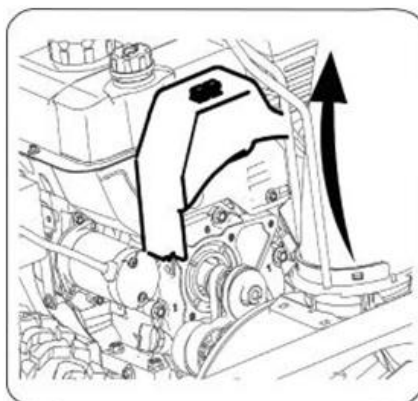

Рисунок 25

3. Снимите ремень шнека со шкива двигателя (рис.26).

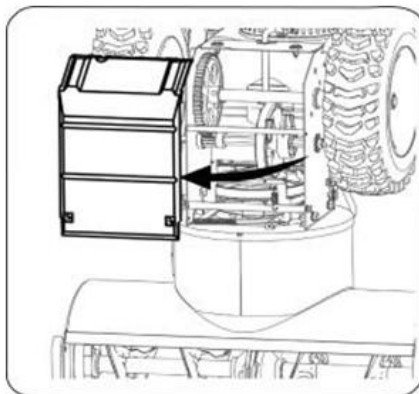

Рисунок 26

4. Открутите и снимите винт с буртиком, выполняющий функцию стопора ремня. Отцепите пружину опорного кронштейна от рамы (рис.27).

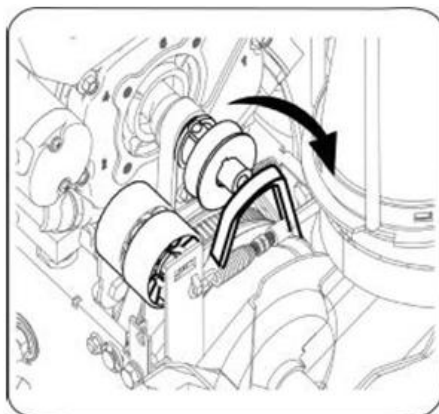

Рисунок 27

5. Снимите ремень со шкива шнека и пропустите его между кронштейном и шкивом шнека. Установка ремня шкива выполняется в обратном порядке (рис.28).

ПРИМЕЧАНИЕ: После замены ремня шнека не забудьте установить винт с буртиком и вернуть на место пружину опорного кронштейна рамы.

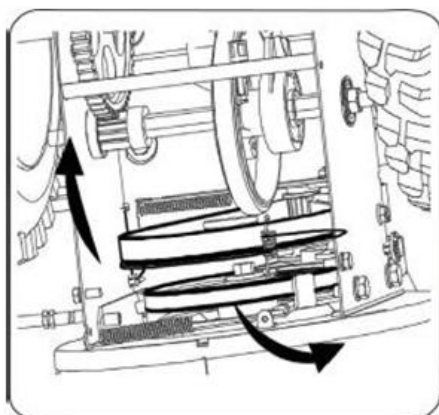

Рисунок 28

ШНЕК

- Шнек закреплен на спиральном валу при помощи двух срезных штифтов и шплинтов. При попадании на шнек посторонних предметов или кусков льда штифты срезаются (Рис.22).

- Если шнек перестал вращаться, проверьте срезные штифты. В комплект поставки входит один комплект запасных срезных штифтов. Перед установкой новых штифтов распылите на поверхность вала смазочное масло.

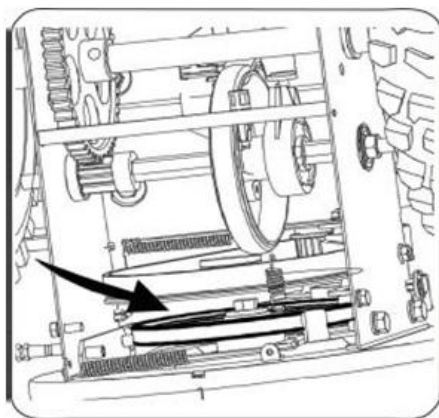
ЗАМЕНА ПРИВОДНОГО РЕМНЯ

Порядок снятия и замены ремня:

1. Открутите два самонарезающих винта и снимите кожух ремня в передней части двигателя (рис.29).

ПРИМЕЧАНИЕ: Слейте бензин из топливного бака снегоуборщика или поместите специальную пластиковую емкость под крышку топливного бака.



Рисунок 29

2. Аккуратно подайте снегоуборщик вверх и вперед, установив его с опорой на кожух. Открутите 4 самонарезающих винта, фиксирующих крышку рамы в нижней части снегоуборщика, и снимите крышку (рис.30).

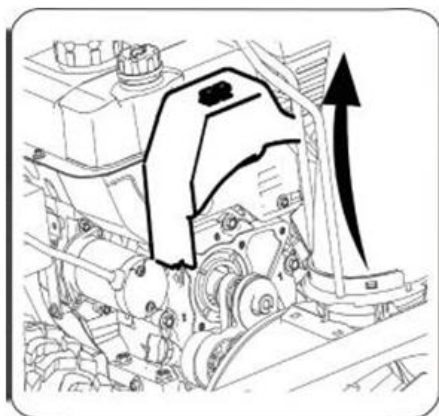

Рисунок 30

3. Возьмитесь руками за холостой шкив и проверните его вправо. Снимите ремень шнека со шкива двигателя. Снимите ремень привода со шкива двигателя снизу вверх (рис.31).

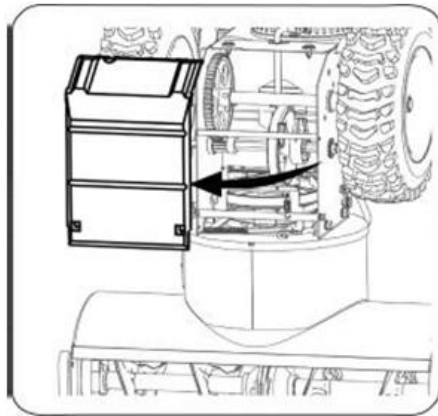

Рисунок 31

4. Снимите ремень привода со шкива и пропустите его между фрикционным колесом и диском фрикционного колеса (рис.32).

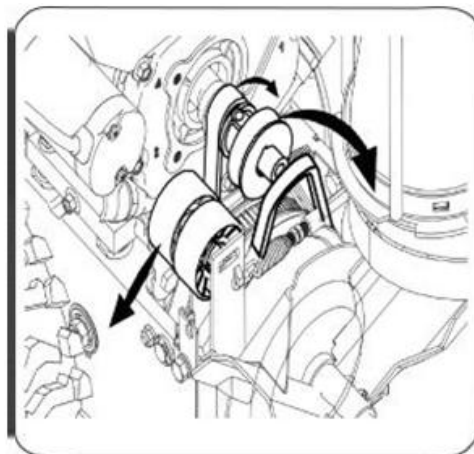

Рисунок 32

5. Установка ремня шкива выполняется в обратном порядке.

ДЕМОНТАЖ ФРИКЦИОННОГО КОЛЕСА

Если снегоуборщик не движется при активации рычага управления двигателем, и проблему не удастся устранить регулировкой троса управления

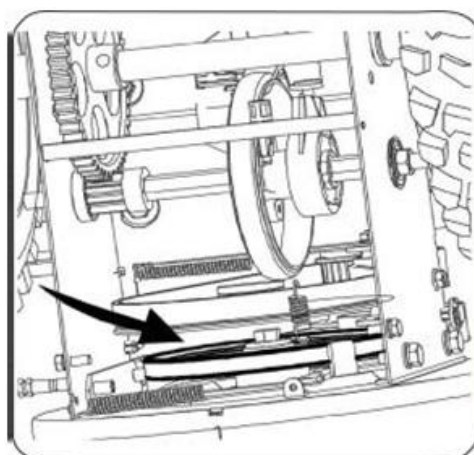
приводом, может потребоваться заменить фрикционное колесо. Порядок действий:

1. Осмотрите фрикционное колесо на наличие признаков износа и трещин и при необходимости замените колесо.

- Установите рычаг переключения передач в третье положение (F3).
- Слейте бензин из топливного бака снегоуборщика или поместите пластиковую емкость под крышку топливного бака.
- Аккуратно подайте снегоуборщик вверх и вперед, установив его с опорой на кожух.

2. Открутите 4 самонарезающих винта, фиксирующих крышку рамы в нижней части снегоуборщика, и снимите крышку. Снимите правое колесо, открутив винт и пружинную шайбу, при помощи, которых колесо крепится на оси (рис.33).



Рисунок 33

3. Осторожно снимите шестигранную гайку и шайбу (рис.34), при помощи которых шестигранный вал крепится к раме снегоуборщика, и слегка постучите по концу вала, чтобы сдвинуть шарикоподшипник с правой стороны рамы.

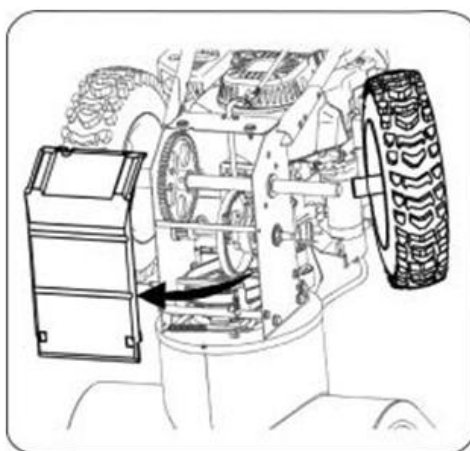

Рисунок 34

4. Осторожно сместите шестигранный вал вниз и влево, а затем снимите узел фрикционного колеса с вала (рис.35).

ПРИМЕЧАНИЕ: При необходимости замены узла фрикционного колеса целиком, демонтируйте и утилизируйте изношенный узел и установите новый на шестигранный вал. Для замены резинового кольца выполните перечисленные выше действия.

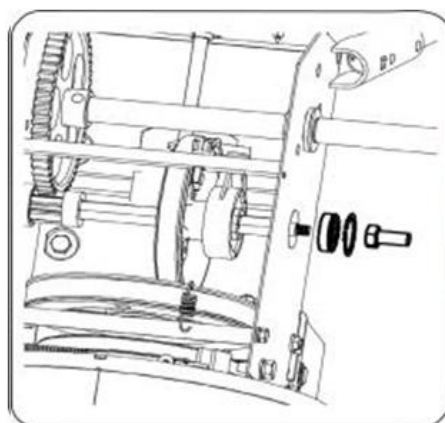

Рисунок 35

5. Установите узел фрикционного колеса на шестигранный вал. Выполните сборку в обратном порядке.

ПРОВЕРКА УРОВНЯ МАСЛА В ДВИГАТЕЛЕ

1. Установите двигатель вертикально на ровной горизонтальной поверхности.

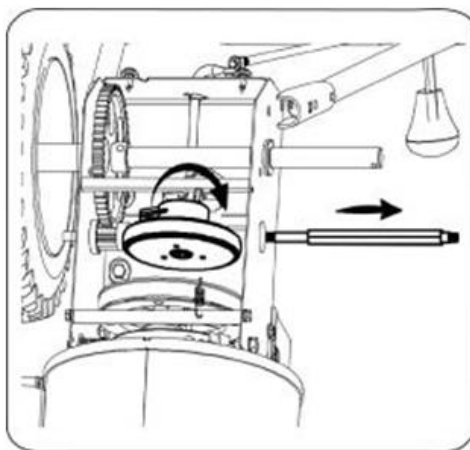
2. Выкрутите масляный щуп из маслозаливной горловины, протрите его начисто (рис.36).



Рисунок 36

3. Вставьте масляный щуп в отверстие горловины, и плотно заверните его.

4. Выкрутите масляный щуп, отметьте уровень масла. Если уровень масла ниже отметки «**LOW**» («НИЗКИЙ»), медленно долейте масло до отметки «**HIGH**» («ВЫСОКИЙ») на щупе (рис.37).

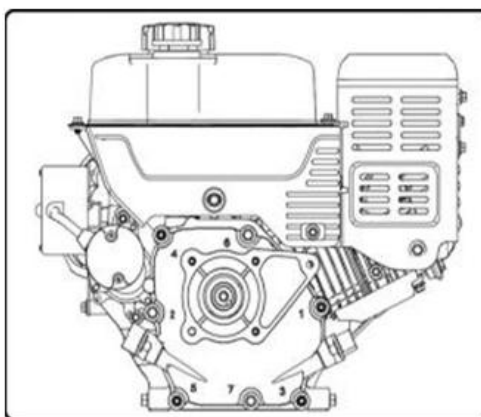

Рисунок 37

5. Вставьте масляный щуп в отверстие горловины, и плотно заверните.

6. При необходимости вытрите подтеки масла.

ЗАМЕНА МАСЛА В ДВИГАТЕЛЕ

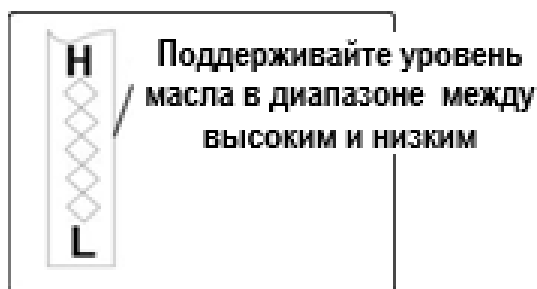
Во избежание повреждения двигателя:

- Проверяйте уровень масла перед каждым использованием снегоуборщика и через каждые 5 часов эксплуатации.
 - Замените масло через два первых часа работы. Затем масло необходимо менять через каждые 25 часов эксплуатации.
 - При замене масла двигатель должен быть теплым, но не горячим.
1. Убедитесь, что крышка топливного бака плотно закрыта.
 2. Очистите зону вокруг маслосливной пробки.
 3. Поместите под маслосливную пробку специальную емкость для масла, пригодную для повторного использования.
 4. Снимите маслосливную пробку и слейте масло.

Примечание: Отработанное масло следует направить для утилизации в пункт сбора отходов.

5. Установите маслосливную пробку на место и плотно затяните ее.
6. Залейте в двигатель рекомендованное масло (см. таблицу рекомендованных масел рис.38). Емкость системы смазки двигателя составляет 740 г).
7. Вытрите пролитое масло.



Рисунок 38

ПРОВЕРКА СВЕЧИ ЗАЖИГАНИЯ

Проверку свечи зажигания следует выполнять ежегодно или через каждые 100 часов эксплуатации.

1. Очистите зону вокруг свечи зажигания.
2. Выкрутите и осмотрите свечу зажигания.
3. Замените свечу зажигания при обнаружении трещин на поверхности фарфора, следов коррозии, выгорания электрода или отложений на поверхности электрода.
4. Измерьте межэлектродный зазор пластинчатым щупом и при необходимости отрегулируйте величину зазора до 0,76 мм (рис.39).
5. Установите на место и плотно затяните свечу зажигания.

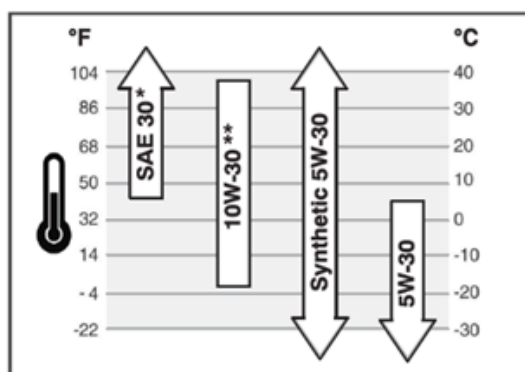
ПРИМЕЧАНИЕ: Для замены используйте свечу зажигания со встроенным резистором.



Рисунок 39

КАРБЮРАТОР

При необходимости регулировки карбюратора свяжитесь с сервисным центром. Характеристики двигателя не следует менять при эксплуатации установки на высоте до 7000 футов (2134 метров) над уровнем моря. Перед использованием снегоуборщика на большей высоте свяжитесь с сервисным центром.

ОБОРОТЫ ДВИГАТЕЛЯ

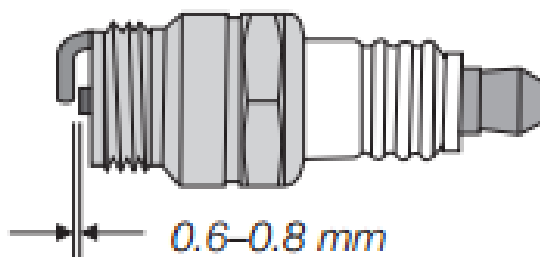

ОСТОРОЖНО: Во избежание травм, в том числе с летальным исходом, **ЗАПРЕЩАЕТСЯ** вносить любые изменения в конструкцию двигателя. Изменение настроек регулятора оборотов может привести к превышению номинальных оборотов и повышению скорости вращения двигателя до уровня небезопасной. **ЗАПРЕЩАЕТСЯ** менять заводские настройки регулятора оборотов двигателя. Эксплуатация двигателя на оборотах, превышающих установленные производителем обороты, опасна.

8. РЕГУЛИРОВКА

РЕГУЛИРОВКА ТРОСА УПРАВЛЕНИЯ

Трос управления необходимо отрегулировать после продолжительного использования снегоуборщика и после регулировки или замены ремней (рис.40).

1. Наклоните снегоуборщик вперед, установив его с опорой на кожух.
2. Протолкните трос через пружину так, чтобы резьбовая часть находилась снаружи.
3. Удерживая резьбовую часть, отрегулируйте длину троса при помощи гайки.
4. Еще раз протолкните трос через пружину. Закрепите трос в верхней части рычага управления сцеплением. Таким же образом выполните настройку с другой стороны.



Рисунок 40

РЕГУЛИРОВКА ПОЛОЗЬЕВ

Предусмотрена возможность регулировки высоты установки полозьев (рис.41).

- Для очистки от снега ровной поверхности установите полозья в верхнее положение на корпусе кожуха.

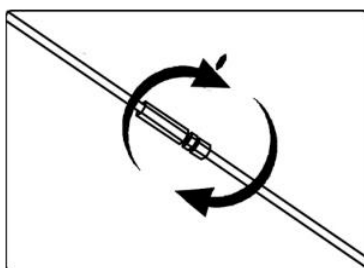
- Для уборки снега с неровной поверхности, например, с гравийной дорожки, закрепите полозья в среднем или нижнем положении.

Порядок регулировки высоты полозьев:

1. Ослабьте 4 шестигранных гайки и 4 болта (по 2 с каждой стороны кожуха). Установите полозья в требуемое положение.

2. Чтобы избежать неравномерного износа полозьев, убедитесь, что они касаются земли всей опорной поверхностью.

3. Установите на место и надежно затяните гайки и болты.



Рисунок 41

ДАВЛЕНИЕ В ШИНАХ

Перед началом работы необходимо проверить давление накачки шин. Давление воздуха в шинах должно составлять от 1 до 1,4 кгс/см² (характеристики шины нанесены прямо на ее боковину). Если давление в шинах будет разным, снегоуборщик будет уводить в сторону.

9. МЕЖСЕЗОННОЕ ХРАНЕНИЕ

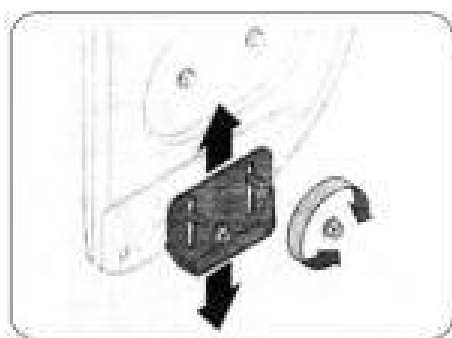
ПОДГОТОВКА ДВИГАТЕЛЯ



ОСТОРОЖНО: Запрещается хранить снегоуборщик с бензином в топливном баке, в помещении или в плохо вентилируемом месте, где присутствуют источники открытого пламени, искр и воспламенения (печи, водонагреватели, сушилки для одежды или газовые приборы).

ПРИМЕЧАНИЕ: Не допускайте образования смолистых отложений в топливной системе (карбюраторе, топливном фильтре, топливном шланге и топливном баке) во время хранения.

ВНИМАНИЕ: Спиртовые топливные смеси (так называемый бензоспирт) во время хранения могут поглощать влагу, что приводит к расслоению топлива и образованию кислот. Кислотные газы могут повредить топливную систему двигателя при хранении.

Во избежание неисправностей двигателя топливо следует слить из системы, если снегоуборщик планируется поставить на хранение на срок от 30 дней. Порядок подготовки снегоуборщика к хранению:



ОСТОРОЖНО: Слейте топливо в специальную емкость. Эту процедуру следует выполнять на открытом воздухе, вдали от любых источников открытого пламени. Перед сливом топлива убедитесь, что двигатель остыл. Не курить. В теплую погоду качество оставшегося в двигателе топлива снижается, что приводит к серьезным проблемам с запуском двигателя.

1. Чтобы избежать образования смолистых отложений и последующих неисправностей двигателя слейте **ВСЬ** бензин из карбюратора и топливного бака.

2. Запустите двигатель и оставьте его работать, пока не закончится топливо в баке.

3. Слейте топливо из карбюратора, удерживая поплавков в верхнем положении (под крышкой карбюратора).



ОСТОРОЖНО: Не сливайте топливо из карбюратора, если используется стабилизирующий компонент. Запрещается использовать средства для очистки двигателя и карбюратора, добавляемые в топливный бак, т.к. это может привести к серьезным повреждениям.

ПРИМЕЧАНИЕ: Допускается использовать стабилизирующий компонент топлива (например, STA-BIL) для снижения риска образования смолистых отложений в топливной системе при хранении. Добавьте стабилизатор в топливный бак или в емкость для хранения топлива. Соблюдайте пропорции, указанные на упаковке стабилизатора. После добавления стабилизатора запустите двигатель и дайте ему поработать в течение не менее 10 минут, чтобы стабилизатор попал в карбюратор. Не сливайте топливо из карбюратора, если используется стабилизирующий компонент.

4. Выверните свечу зажигания и влейте приблизительно 28 г моторного масла в цилиндр через отверстие для свечи зажигания. Накройте отверстие для свечи зажигания тряпкой и несколько раз проверните двигатель, чтобы распределить масло. Вверните свечу зажигания.

ПОДГОТОВКА СНЕГОУБОРЩИКА

1. При хранении снегоуборщика в непроветриваемом или металлическом помещении необходимо обеспечить защиту оборудования от коррозии. Для этого рекомендуется использовать легкое масло или смазку на силиконовой основе. Нанесите слой смазочного средства на поверхности цепей, пружин, подшипников и тросов.

2. Тщательно очистите от загрязнений наружные поверхности двигателя и остального оборудования.

3. Следуйте указаниям по смазке в разделе «Техническое обслуживание» настоящего руководства.

4. Снегоуборщик следует хранить в сухом и чистом помещении.

Упаковочный лист

УПАКОВОЧНЫЙ ЛИСТ НА СНЕГОУБОРЩИК «НЕВА» КСМ24-F

Для облегчения упаковки и транспортировки нижеперечисленные детали демонтированы со снегоуборщика и приложены отдельно:

Снегоуборщик в сборе	1
Руль	1
Колеса	2
Пружинный амортизатор	1
Желоб выброса снега	1
Лопатка для прочистки желоба выброса	1
Ключ свечной	1
Вороток	1
Болт М6×45	2
Гайка М6 DIN 985	2
Винт М8×45 DIN 603	4
Шайба изогнутая	4
Гайка М8 DIN 985	4
Палец	2
Шплинт	2
Саморез 4×15	2

ПРИНАДЛЕЖНОСТИ

Руководство по эксплуатации снегоуборщика	1
Тара	1

Производитель оставляет за собой право в любой момент, без обязательного извещения, вносить изменения в комплектацию, дизайн и характеристики, не ухудшающие качество товара.

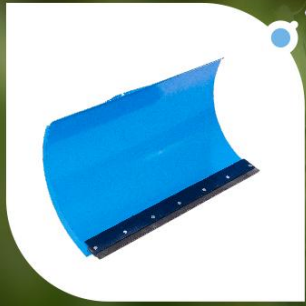
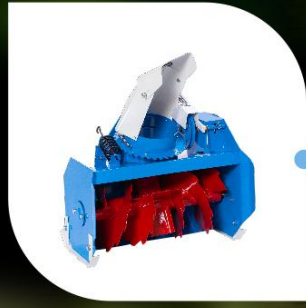

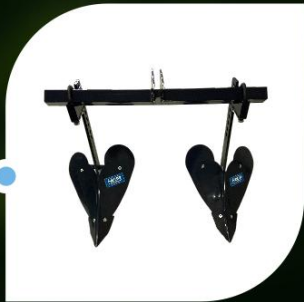
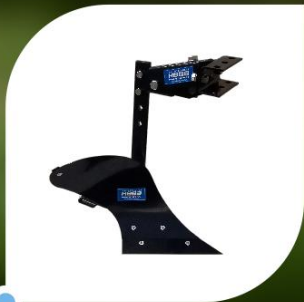

Навесное оборудование для мотоблоков “Нева”



Измельчитель веток

Измельчает ветки длиной 2,5 м и диаметром до 5 см.

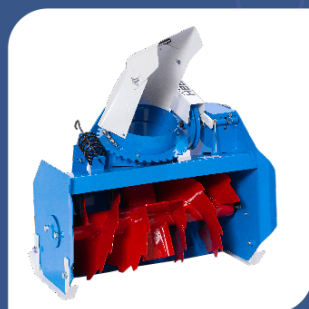

Снегоуборщик

С шириной захвата 64 см убирает до 25 см снега и отбрасывает его на 10 м.

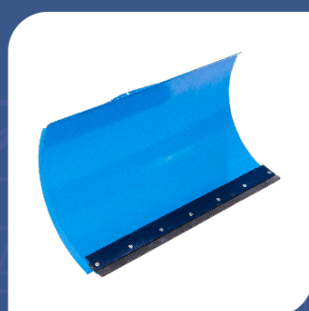

Лопата-отвал

Изменяя угол атаки (+- 24), очищает пешеходные дорожки и тротуары от неглубокого снега, убирает мусор и разравнивает легкий грунт.



Дровокол

Осуществляет колку дров с диаметром полена 10-30 см и высотой 50 см.



Щетка роторная

Убирает большие территории от загрязнений: листва, мусор.



Картофелекопатель вибрационный

Новинка 2023 года.

Выкапывает клубни картофеля из земли и укладывает на поверхность для дальнейшего ручного сбора.



Картофелесажатель

Картофелесажатель с бункером 28 л, сажает клубни размером 4-6 см на глубину 27-31 см и создает высоту гребня до 15 см.



Косилка двухроторная

Скашивает густые заросли естественных и сеяных трав на сено. Также применима для ухода за газонами лугового типа, в парках и лесопарках.



Картофелекопатель механический

Выкапыватель с шириной захвата 30 см, захватывает клубни картофеля на глубине до 20 см.



Косилка роторная

Скашивает густые заросли естественных и сеяных трав на сено. Также применима для ухода за газонами лугового типа, в парках и лесопарках.



Тележки

Самосвальные телеги с разборным кузовом перевозят грузы до 250 кг.



Адаптеры

Позволяют использовать мотоблок в качестве транспортного средства на асфальтированных, грунтовых, заснеженных дорогах.



Полноприводный адаптер

Позволяет перемещаться на мотоблоке не только по пересеченной местности, но и при установке плуга вспашет поле и окучит урожай.

Вместе с активным навесным оборудованием поможет убрать территорию от снега и мусора.



Гусеничные приставки

Повышают проходимость на всех типах дорожного и грунтового покрытия.



Грунтозацепы

Устанавливаются на мотоблок для повышения сопротивления с землей при пахоте или окучивании.



Плуги

Эффективно обрабатывают почву, разрыхляя ее и обеспечивая полный оборот пласта.



Окучники

Нарезают борозды для посадки растений и обрабатывают почву в междурядьях.



Сцепное устройство

Служит для присоединения плугов и окучников к мотоблокам “Нева”.



Фрезы

Устанавливаются вместо колес для разрыхления почвы.

Дополнительные фрезы увеличат ширину обработки до 170 см.



Утяжелители

Увеличат массу мотоблока для большего сцепления с поверхностью земли.

Самоходная бензиновая газонокосилка-садовый трактор «Нева» МТ 1

«Нева» МТ 1 предназначена для проведения широкого спектра хозяйственных работ на придомовых и парковых участках в течение года.

В комплекте с навесным оборудованием МТ 1 поможет ухаживать за большими территориями: чистить дорожки и тротуары от листьев, мусора, снега, выравнивать газон и перевозить тяжелые грузы.



Фермы
и хозяйства



Парки
и городские
пространства



Загородные
дома
и отели



ЖКХ
и управляющие
компании

Наименование	Параметры
Двигатель	Zongshen GB420SE (с электростартером и генератором)
Мощность	15,0 (11,0) л.с. (кВт)
Рабочий объем	420 см ³
Колёсная база	1080 мм
Количество передач	3 вперед, 1 назад
Трансмиссия	Механический шестеренчато-цепной редуктор с дифференциалом в чугунном корпусе
Колея передняя	815 мм
Колея задняя	660 мм
Дорожный просвет	160 мм
Габаритные размеры	1780*1000*1150 мм



Навесное оборудование к трактору



Дека для
кошения травы



Снегоборщик

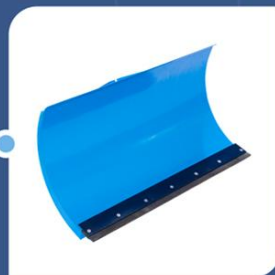

Лопата-отвал



Щетка роторная

20,92 js12

12

Гарантийные условия

1. Гарантийный срок эксплуатации 12 (двенадцать) месяцев со дня продажи изделия через торговую сеть.
2. Предприятие-изготовитель обязуется в течение гарантийного срока безвозмездно ремонтировать вышедшие из строя детали и изделие в целом, если в течение указанного срока будет обнаружено их несоответствие требованиям конструкторской и технологической документации.
3. Если по результатам исследования причин неисправности изделия будет установлено отсутствие конструкционного или производственного дефекта, то все затраты, понесенные Предприятием-изготовителем оплачивает Потребитель.
4. Взаимоотношения между Предприятием-изготовителем (Продавцом) и Покупателем (Владельцем) осуществляются на основе действующего законодательства. В случае дистанционного приобретения товара Покупатель (Владелец) вправе отказаться от товара надлежащего качества в любое время до его передачи, а после передачи товара - в течение семи дней.
5. Срок службы изделия — 5 лет. После выработки срока службы изделие подлежит утилизации.
6. Мастерские гарантийного ремонта не принимают в ремонт и не обменивают отдельные детали и сборочные единицы изделий не очищенные от внешних загрязнений.
7. Предприятие-изготовитель не несет ответственности по гарантии, если:
 - истек гарантийный срок эксплуатации;
 - предъявленное Потребителем изделие разукomплектовано;
 - при непредъявлении настоящей Инструкции Предприятия-изготовителя; отсутствии отметки торгующей организации (штамп и дата продажи);
 - изделие использовали не по прямому назначению;
 - Потребителем произведена замена или сделана доработка деталей изделия на детали, не предусмотренные конструкцией изделия, или производилась самостоятельная разборка изделия;
 - изделие вышло из строя в результате несоблюдения Потребителем требований настоящего Руководства и Инструкции/руководства по эксплуатации двигателя, а также небрежного обращения с ними или нанесения внешних механических повреждений;
 - при использовании топлива с посторонними примесями (вода, песок и т.д.)
 - при отказе частей изделия, подверженных естественному износу: (свеча зажигания, стопор, приводной ремень, пусковой шнур, нож, шнек, фильтрующие элементы, моторные и трансмиссионные масла).

ПОЛУЧИТЬ ИНФОРМАЦИЮ ПО СЕРВИСНЫМ ЦЕНТРАМ
ИЛИ ОФОРМИТЬ ГАРАНТИЮ НА ПРОДУКЦИЮ
МОЖНО НА САЙТЕ WWW.MOTOVLOK.RU



Единый номер телефона 8(800) 301-73-14

Корешок отрывного талона №3
На гарантийный ремонт изъято
«___» _____ 20___ г.
Механик АСЦ _____

Корешок отрывного талона №2
На гарантийный ремонт изъято
«___» _____ 20___ г.
Механик АСЦ _____

Корешок отрывного талона №1.
На гарантийный ремонт изъято
«___» _____ 20___ г.
Механик АСЦ _____

Закрытое акционерное общество «Красный Октябрь - Нева». 194100, Санкт-Петербург, ул. Политехническая, Д. 13-15
Гарантийный талон №1

Дата изготовления и номер изделия: _____
(заполняется АСЦ см. на изделии)

Владелец и его адрес: _____

Выполнены работы: _____

Механик мастерской: _____
(фамилия, дата, подпись)

Владелец: _____
(фамилия, подпись)

УТВЕРЖДАЮ _____
(фамилия, дата, подпись уполномоченного лица АСЦ)

печать АСЦ

Закрытое акционерное общество «Красный Октябрь - Нева». 194100, Санкт-Петербург, ул. Политехническая, Д. 13-15
Гарантийный талон №2

Дата изготовления и номер изделия: _____
(заполняется АСЦ см. на изделии)

Владелец и его адрес: _____

Выполнены работы: _____

Механик мастерской: _____
(фамилия, дата, подпись)

Владелец: _____
(фамилия, подпись)

УТВЕРЖДАЮ _____
(фамилия, дата, подпись уполномоченного лица АСЦ)

печать АСЦ

Закрытое акционерное общество «Красный Октябрь - Нева». 194100, Санкт-Петербург, ул. Политехническая, Д. 13-15
Гарантийный талон №3

Дата изготовления и номер изделия: _____
(заполняется АСЦ см. на изделии)

Владелец и его адрес: _____

Выполнены работы: _____

Механик мастерской: _____
(фамилия, дата, подпись)

Владелец: _____
(фамилия, подпись)

УТВЕРЖДАЮ _____
(фамилия, дата, подпись уполномоченного лица АСЦ)

печать АСЦ

ВНИМАНИЕ!

Оформление гарантийного талона на продукцию осуществляется на официальном сайте **motoblok.ru**

Адреса мастерских по гарантийному и постгарантийному ремонту указаны на официальном сайте интернет-магазина в разделе «Покупателю».



Интернет-магазин

shop@motoblok.ru

Сотрудничество с дилерами

sales@motoblok.ru

Запасные части

service@motoblok.ru

Гарантийное обслуживание

akt@motoblok.ru

Фирменный магазин

г. Санкт-Петербург,
ул. Политехническая, д. 13-15

Для предложений

info@motoblok.ru

Бесплатный звонок по России

+7 (800) 301 73 14

Международные звонки

+7 (812) 606 73 14

motoblok.ru